

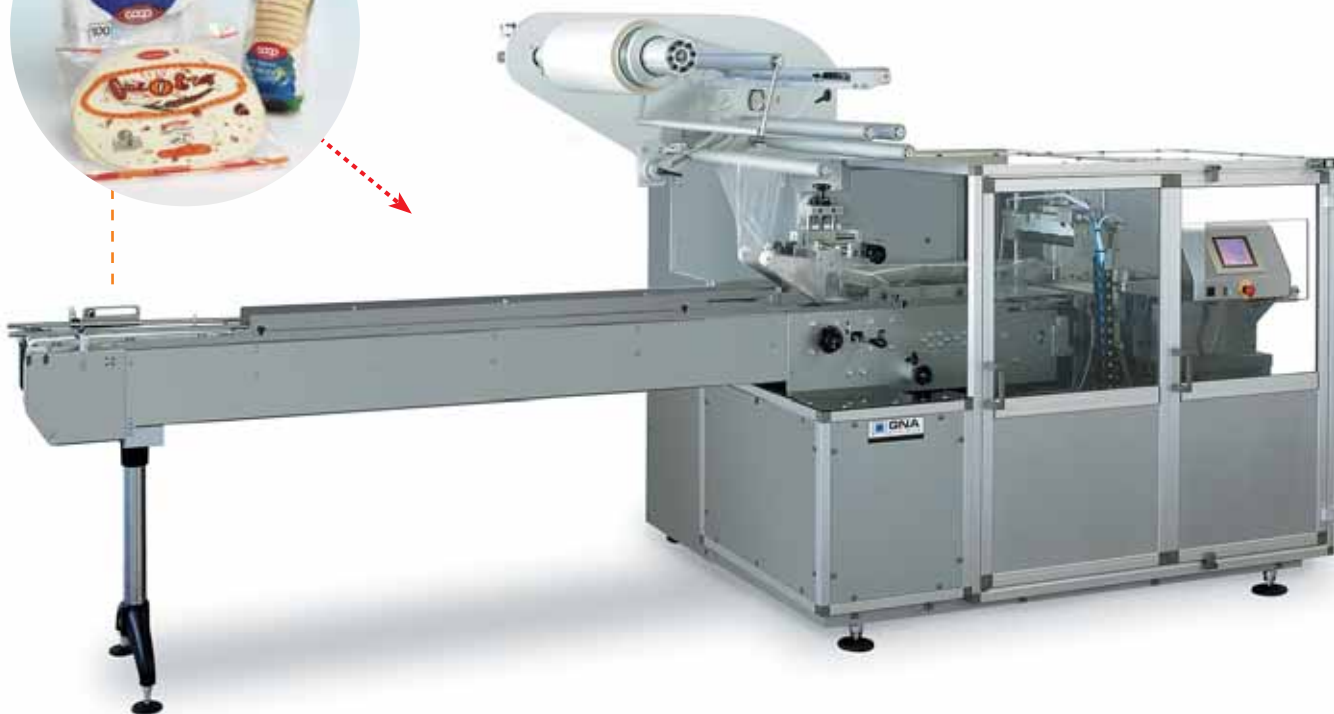

# RED

Macchina confezionatrice  
orizzontale Box Motion  
Box Motion horizontal  
flow-wrap machine

flowpack



La confezionatrice **RED** rappresenta l'ultimo risultato degli investimenti in R&S effettuati dalla **GNA PACKAGING**.

Tecnologicamente all'avanguardia, la **RED** è una macchina Flow-Pack Box Motion a testa traslante con bobina dall'alto, sincronizzatore per il carico automatico con dentelli ad estrazione e cambio passo meccanico per poter confezionare prodotti di lunghezze diverse.

È particolarmente adatta a lavorare con immissione di gas grazie ad una testa di saldatura molto robusta ed un prolungato contatto dei saldatori che consente un'ottima tenuta ermetica della saldatura, nonché l'utilizzo di film di spessori alti.

La macchina è corredata di PLC Omron di ultima generazione, con controllo temperature, diagnostica integrata, memorizzazione di 50 formati ed oltre, Touch Screen multifunzione e multilingue delle dimensioni 5 px.

La struttura interamente in acciaio inox ed il grado di protezione IP65 dei suoi componenti la rendono facilmente collocabile in ambienti umidi.

La **RED** è inoltre conforme alle Normative HCCP.

*The new Wrapping Machine **RED** represents the last result of **GNA PACKAGING** researches and technical development.*

*Designed with application of the state-of-the-art technology, **RED** is a Box Motion Flow-pack with translation of the transversal jaws, up-to-down film reel, synchronizing device for automatic loading, extractable pushers and automatic pitch change fit for products of different length.*

*It is particularly suitable for wrapping products with gas flush thanks to a very tough sealing head and a prolonged dwell time of the sealing jaws, which allows an excellent hermetic seal and the use of normal or special barrier thermosealing films.*

***RED** by **GNA PACKAGING** is equipped with the last generation Omron PLC, featured by temperatures control, integrated diagnostics, memory storage for more than 50 formats, multifunction and multilingual Touch Screen 5 px-sized.*

*Thanks to its structure entirely of stainless steel and to the protection degree IP65 of its components, it can be placed in damp rooms.*

***RED** is also in conformity with HCCP Regulations.*



**GNA**<sup>®</sup>  
PACKAGING

f l o w p a c k



# RED

Macchina confezionatrice  
orizzontale Box Motion  
Box Motion horizontal  
flow-wrap machine

## CARATTERISTICHE TECNICHE

Velocità (cicli al minuto)	Fino a 80
Lunghezza prodotto	max 600 mm
Larghezza prodotto	max 330 mm
Altezza prodotto	max 180 mm
Larghezza bobina film	fino a 850 mm
Alimentazione elettrica	380 V
Consumo elettrico	3 kW
Aria compressa	Si (200 NL/min)
Peso macchina	600 Kg

Film utilizzabili: Polipropilene, Cast, Accoppiati,  
Alluminati, Termoretraibili  
PLC: Omron

## TECHNICAL CHARACTERISTICS

Speed (packs per minute)	Up to 80
Product length	max 600 mm
Product width	max 330 mm
Product height	max 180 mm
Film width	Up to 850 mm
Electrical power	380 V
Electrical consumption	3 kW
Compressed air	Yes (200 NL/min)
Machine weight	600 Kg

Flexible Films to be use: Polypropilene, Cast, Multilayer,  
Laminated, Shrink films  
PLC: Omron

